

Фронтальный погрузчик DEVELON SD200

Ковш SAE, м ³	1,9
Грузоподъемность, кг	3 000
Опрокидывающая нагрузка, кг	6 400
Мак. усилие отрыва, тонны / кН	9,2 / 90
Эксплуатационная масса, кг	10 505
Габаритные размеры, мм	6 940 x 2 290 x 3 280



Двигатель

Weichai WP6G125E22, TIER II, 125 л. с.
 Макс. крутящий момент — 500 Н. м / 1400 об/мин
 Емкость топливного бака — 150 л

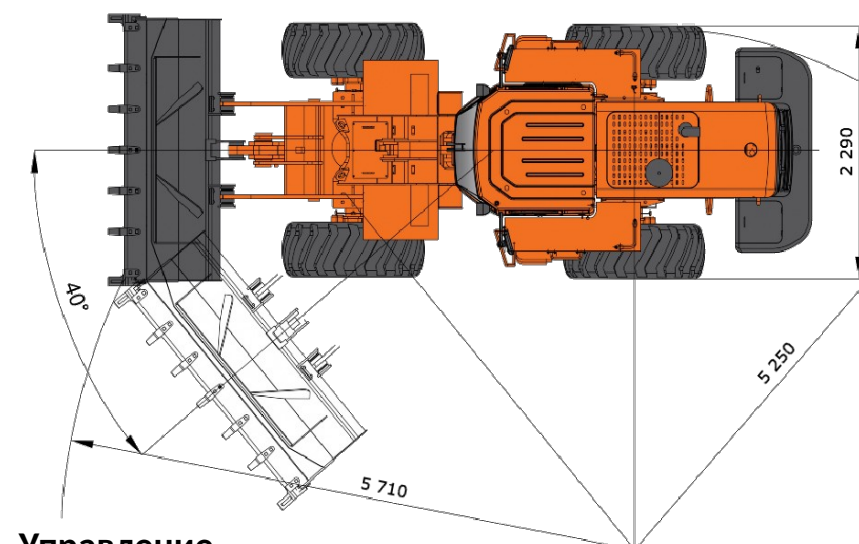
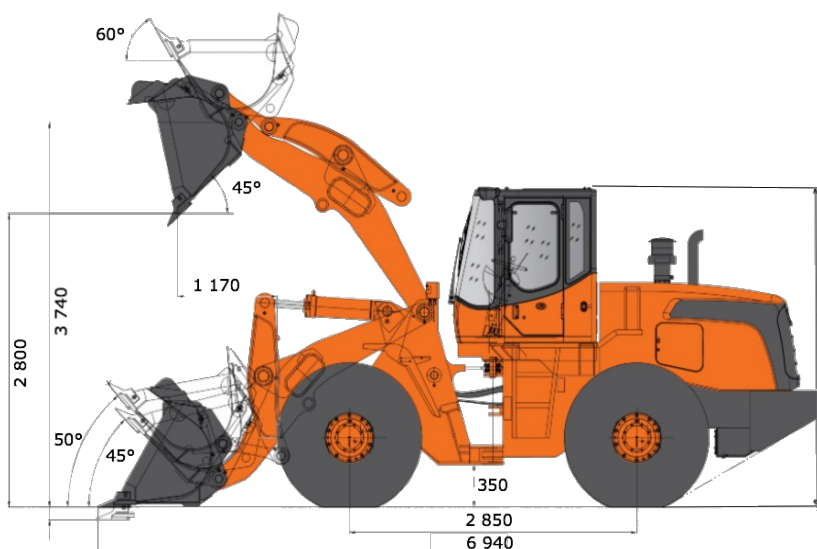

Управление

Орган управления - джойстик
 Угол поворота - 40°.
 Минимальный радиус разворота:
 по шинам - 5 250 мм
 по ковшу - 5 710 мм

Трансмиссия и мосты

4-х скоростная Powershift
 Максимальная скорость — 36 км/ч
 Мосты — полностью плавающий привод
 ступицы планетарного типа
 Шины — 17.5-25-12PR

Электросистема

Стартер 24 В / 6 кВт
 Батареи 2 x 12 V / 100 А.час
 Генератор увеличенной мощности 80 А
 6 дополнительных фонарей рабочего
 освещения
 Проблесковый маячок

Гидравлическая система

Рабочее давление системы — 170 kgf/cm²
 Подъем стрелы (при полной нагрузке) — 5,1 с
 Опрокидывание ковша — 1,7 с
 Опускание стрелы — 3,5 с
 Емкость гидробака 127 л
 Гидравлическое масло VG32

Тормозная система

Сухой диск
 Стояночный тормоз с пружиной,
 отключаемый гидравликой, установлен на
 валу трансмиссии.

Кабина

Уровень шума в кабине — 84 дБ (А)
 Радио +MP3 (стерео)
 Кондиционер и обогреватель
 Козырек от солнца
 Высокое сиденье оператора

Дополнительно

Инструкция оператора на русском языке